



classiccell

## Matériau

Panneaux composites de 42 mm d'épaisseur constitués d'une enveloppe métallique en acier, aluminium ou inox de 0,8 mm d'épaisseur.

## Configurations et hauteur

### Standard :

Montage au sol avec piètements sous les meneaux et profilé stabilisateur disposé en cimaise sur la façade

*Hauteur totale standard : 2000 mm incluant 150 mm de garde au sol*

*Hauteur totale maximale : 2800 mm incluant 80 à 215 mm de garde au sol.*

### Options :

Montage au sol avec piètements sous les refends et profilé stabilisateur disposé en cimaise sur la façade

*Hauteur totale standard : 2000 mm incluant 150 mm de garde au sol*

*Hauteur totale maximale : 2400 mm incluant 80 à 215 mm de garde au sol.*

“Effet flottant” avec piètements sous les refends et profilé stabilisateur disposé en retrait

*Hauteur totale standard : 2000 mm incluant 150 mm de garde au sol*

*Hauteur totale maximale : 2135 mm incluant 80 à 180 mm de garde au sol.*

Toute-hauteur / Sol-plafond.

*Hauteur totale maximale : 2800 mm sans garde au sol.*

## Profondeur

Refends d'une seule pièce jusqu'à 1100 mm.

*Les refends d'une profondeur supérieure à 1100 mm sont produits en deux panneaux avec joint à rainure et languette et renforcés par un piètement additionnel ainsi qu'un profilé stabilisateur.*

## Profilés

### Standard :

Tous les profilés sont en aluminium anodisé satin et arrondis (rayon de 2 mm) afin de garantir une sécurité maximale.

Profilé stabilisateur de section 54 x 43 mm disposé en cimaise sur la façade et les refends d'extrémité.

Profilés en U pour l'assemblage des meneaux de façade et refends sur les murs d'extrémité et de fond.

### Option :

Profilés en joint-creux pour l'assemblage des meneaux de façade et refends sur les murs d'extrémité et de fond.

## Paumelles

### Standard :

Les portes sont équipées de 2 à 3 paumelles indégondables à 3 rouleaux en aluminium anodisé satin avec un axe en acier inoxydable. Elles présentent un diamètre de 20 mm, une longueur de 145 mm et sont fixées aux portes et meneaux par 6 vis. Chaque porte dispose d'une paumelle équipée d'un ressort en inox pour un retour automatique de celle-ci.

### Options :

Paumelles indégondables à 3 rouleaux en acier inoxydable.

## Piètements

### Standard :

Piètements en aluminium anodisé satin de 20 mm de diamètre avec plaque de fixation au sol en acier inoxydable et vis sans fin pour un ajustement optimal.

Un chapeau plat en aluminium anodisé satin vient recouvrir la plaque de fixation au sol et peut être aisément surélevée pour des questions d'entretien. .

### Option :

Piètements en acier inoxydable.

## Verrous et garnitures de porte

### Standard :

Verrouillage des portes par système à 2 pennes métalliques avec poignée en L et verrou avec indicateur en façade rouge/blanc (occupé/libre) en aluminium anodisé satin. .

### Options :

- Boutons de porte et indicateur en nylon
- Boutons de porte et indicateur en aluminium anodisé satin
- Boutons de porte et indicateur en acier inoxydable
- Poignée en U et indicateur en nylon
- Poignée en U et indicateur en aluminium anodisé satin
- Poignée en L et indicateur en acier inoxydable
- Poignée en U et indicateur en acier inoxydable
- Barre GS 25 - 400 mm avec indicateur
- Barre GS 25 - 800 mm avec indicateur
- Barre GS 40 – 430 mm avec indicateur mécanique intégré
- Barre GS 40 – 430 mm avec indicateur LED intégré
- Barre GS 40 – 1165 mm avec indicateur mécanique intégré
- Barre GS 40 – 1165 mm avec indicateur LED intégré
- Barre GS 40 – 1300 mm avec indicateur mécanique intégré
- Barre GS 40 – 1300 mm avec indicateur LED intégré



Poignée en L

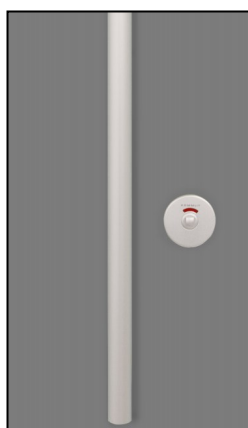

Barre GS 25



Barre GS 40  
avec indicateur LED

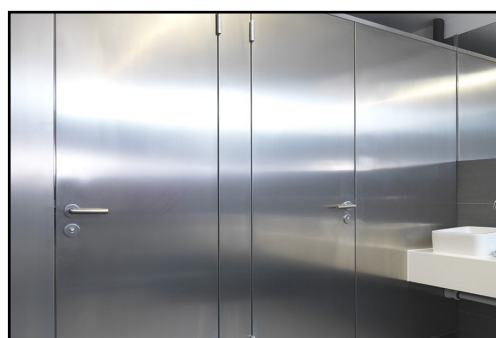

Configuration avec piètements en retrait, panneaux en inox naturel brossé et poignées inox

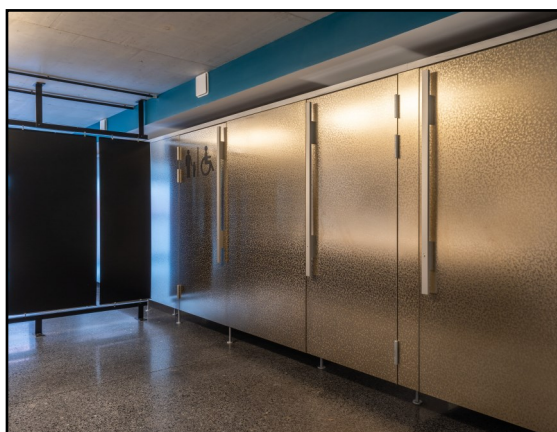

Installation avec panneaux en inox structuré Austenit couleur platine et barres GS 40 – 1300 mm avec indicateur mécanique intégré

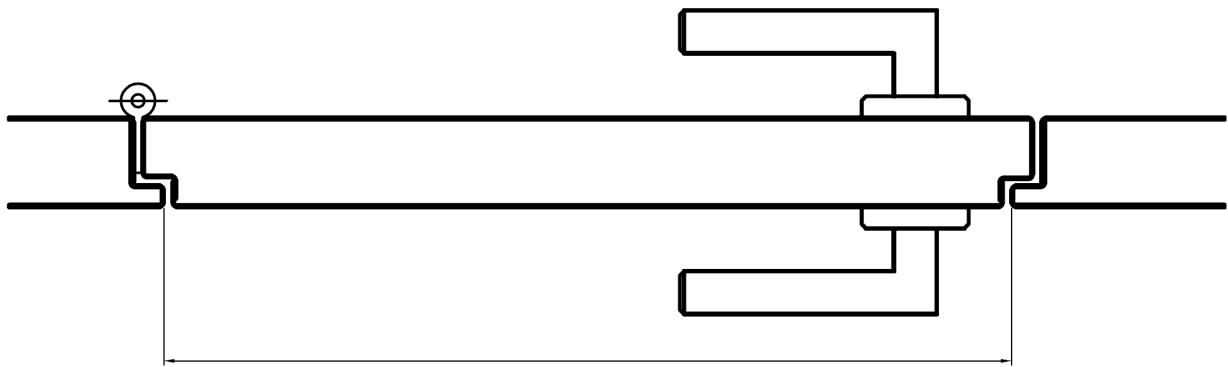

Largeur de porte nominale  
Mini 570 mm / Maxi 980 mm  
Passage libre : - 52 mm

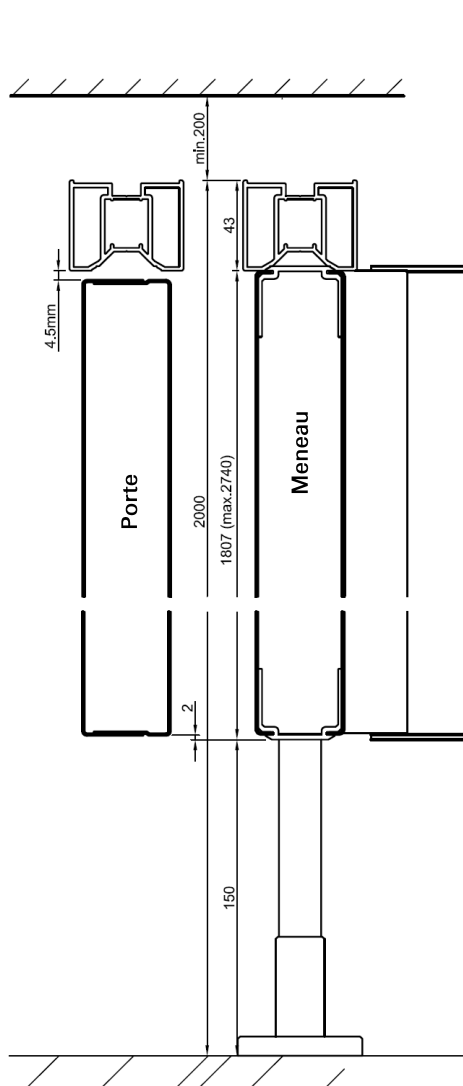

Coupe configuration standard

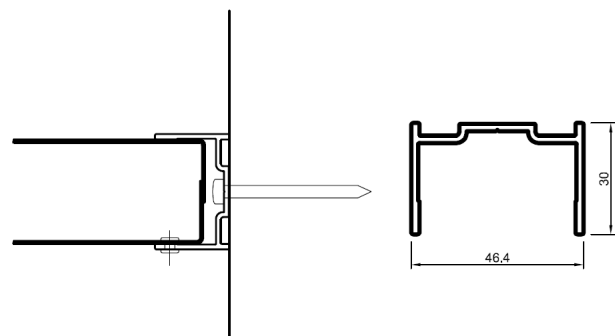

Profilé U

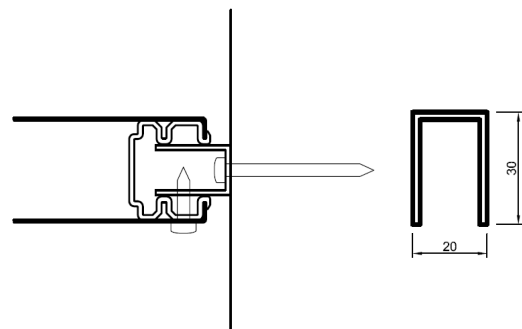

Profilé en joint-croix (option)

Largeur	Mini	Maxi
Porte	570 mm	980 mm
Meneau mural	130 mm	1160 mm
Meneau	180 mm	1160 mm

# Nuancier classiccell

## Refends, meneaux et portes

### Inox



Naturel 4113



Bronze 4213



Platine 4313

### Finitions de surface inox



Toile de lin L



Brossé G



Austenit A

### Aluminium

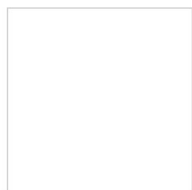

Blanc signal 9419  
Similaire RAL 9003



Gris agate 7319  
Similaire RAL 7038



Anthracite 7603  
Similaire RAL 9016



Bleu foncé 5603  
Similaire RAL 5008



Rouge foncé 3603  
Similaire RAL 3004



Noir intense 7613  
Similaire RAL 9005

### Acier

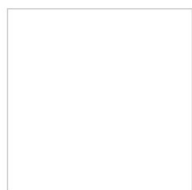

Blanc traffic 9317  
Similaire RAL 9016



Gris clair 7208  
Similaire RAL 7035



Gris argent 7303  
Similaire RAL 7005

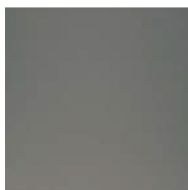

Gris métal 7507  
Similaire RAL 9007

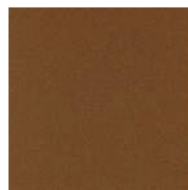

Brun cuivré 8307  
Similaire NCS S 4030-Y30R

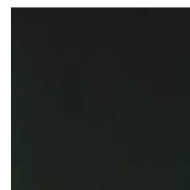

Noir brillant 7907  
Similaire RAL 9017

Autres couleurs et impressions digitales possibles sur demande et en supplément.

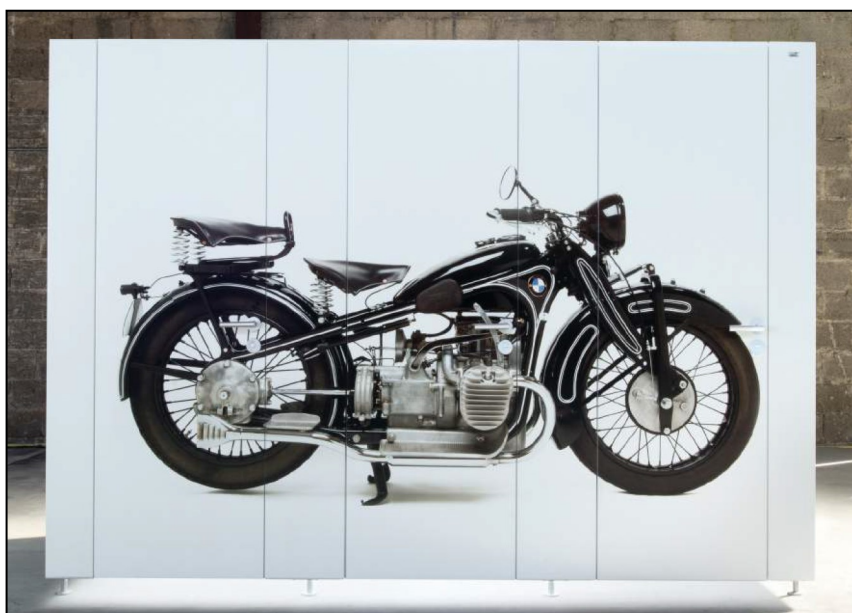

Mise à jour: Octobre 2020

Remarque : les couleurs représentées peuvent légèrement différer des couleurs originales. N'hésitez pas à demander des échantillons.